



PROFESSIONAL USB

PROGRAMMABLE CONTROLLER
FOR AUDIO & LIGHT EFFECTS



FRISA

s.n.c. di Amichetti e Petroselli

Via Ceccaroni snc - Area Art.le Ex-Eko -

62019 RECANATI (MC)

Tel. 071.982946 - Fax 071.982566

www.frisapresepi.it
e-mail: info@frisapresepi.it

IMPORTANTE

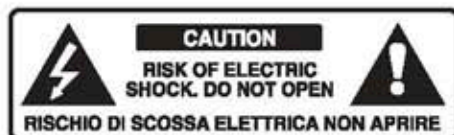

- Non effettuare mai collegamenti, modifiche, riparazioni o altro senza essersi accertati che il dispositivo sia scollegato dalla presa di rete 220V. L'inosservanza di questa regola può causare danni alla persona e al dispositivo.
- Questa apparecchiatura dovrà essere destinata solo all'uso per la quale è stata espressamente concepita; ogni altro uso è da considerarsi improprio e quindi pericoloso. Il costruttore non può essere considerato responsabile per eventuali danni derivati da usi impropri.
- In caso di guasto e/o di cattivo funzionamento, staccarlo dalla presa e non manometterlo; Per l'eventuale riparazione rivolgersi solamente ad un centro autorizzato.
- Non usate mai l'apparecchio se il cavo o la spina di rete non siano in perfette condizioni (se necessario provvedete alla loro sostituzione o accurata riparazione).
- Accertarsi sempre che quanto verrà collegato alla centralina non sia fonte di cortocircuiti; per accertarsi consigliamo di provare direttamente nella rete 220V tutte le spine dei vari impianti e collegarle alla centralina solo dopo averne constatata l'efficienza.
- In caso di cortocircuito il dispositivo è dotato di fusibile di protezione. Per la sua sostituzione scollegare il cavo di alimentazione dalla presa e togliere il fusibile danneggiato (nella parte posteriore dell'apparecchio); inserire il nuovo fusibile con un altro dotato di uguali caratteristiche tecniche.
- Accertarsi che quanto verrà collegato nelle prese dissolvenza sia esclusivamente carico resistivo.

AVVERTENZA

ESEMPI DI APPARATI
DA NON COLLEGARE NELLE
PRESE "DISSOLVENZA LUCI"



PRESENTAZIONE

Professional USB è un sofisticato sistema che consente programmazioni personalizzate di dissolvenze ed effetti, in perfetto sincronismo con commento audio e musica.

Studiata per rendere semplice ed economica la complessa gestione personalizzata di presepi, diorami o qualsiasi altra rappresentazione in cui si ha la necessità di sincronizzare suoni e luci; esigenze sempre più sentite dai presepisti che, oltre ad una colonna sonora, possono, con questo sistema, fare descrizioni, narrazioni, commenti finalizzati ad una maggiore comprensione delle opere o lanciare messaggi.

E' inoltre prevista una programmazione (canale 3) non sincronizzata con l'audio ma atta a riprodurre a ripetizione tutti i file Mp3 presenti sulla penna.

La centralina dispone di 24 prese, 8 in dissolvenza (che ammettono solo carichi resistivi) e 16 per effetti (che ammettono carichi resistivi e induttivi).

Dispone inoltre di 3 prese DC per il collegamento di "MICROFO" e "MAXIFO" (fasci di fibra ottica illuminata a led) per la realizzazione di cieli stellati.

Tutte le operazioni di programmazione sono ripetibili all'infinito e sono sempre segnalate da relativi led.

PANNELLO USCITE

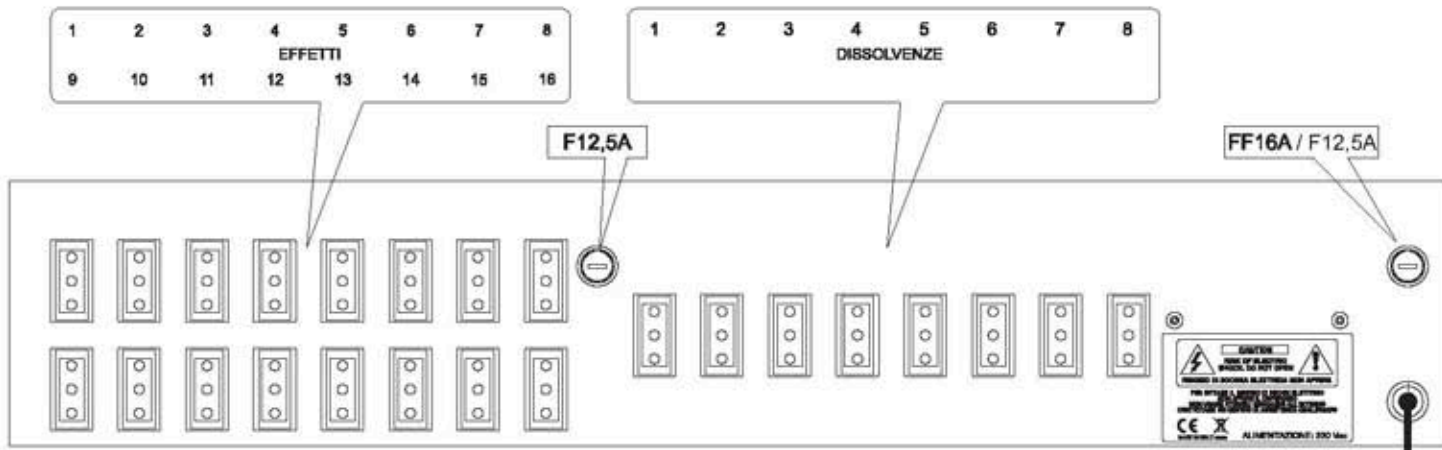

Sulle 8 uscite "DISSOLVENZE" possono essere collegate esclusivamente lampade a filamento; non collegare lampade elettroniche, trasformatori, né alcun altro carico induttivo.

Sulle 16 uscite "EFFETTI" può essere collegato qualsiasi carico, sia esso resistivo che induttivo.

L'apparecchio deve essere collegato alla rete elettrica mediante una presa con collegamento a terra.

PANNELLO FRONTALE

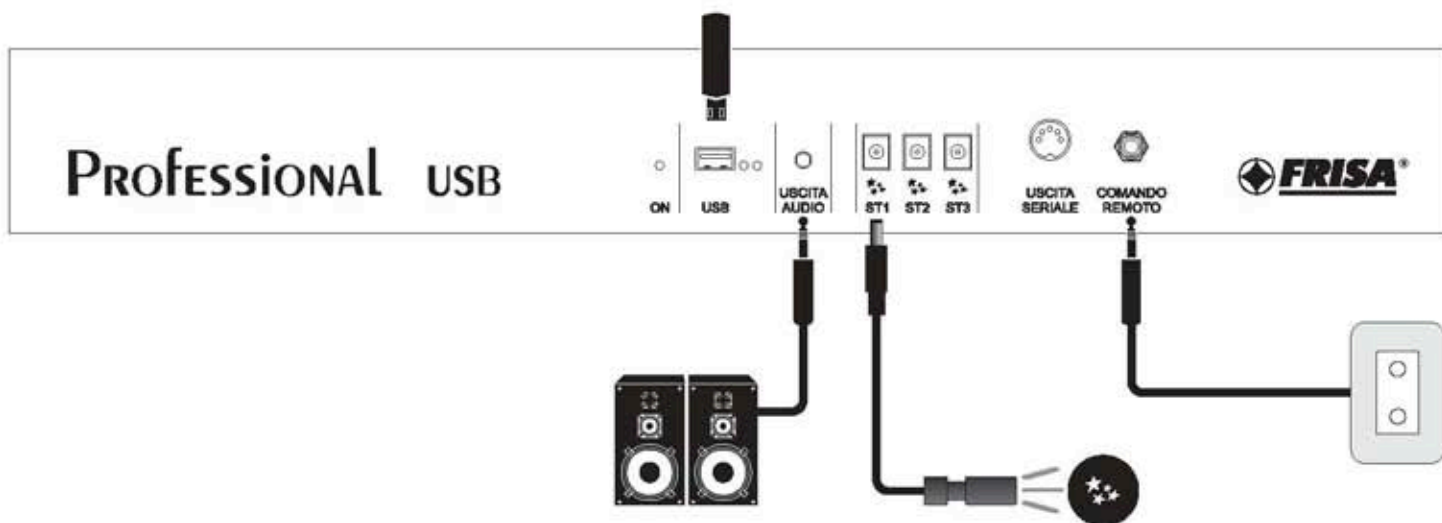

ON: si illumina all'accensione; inizialmente segue il caricamento del programma, poi resta acceso indicando che la centralina è in funzione.

USB: presa per collegare la penna USB.

USCITA AUDIO: uscita audio stereo per il collegamento di una coppia di diffusori amplificati o amplificatore con box passivi.

ST1/ST2/ST3: prese DC in corrente continua per alimentazione di led; le tre uscite salgono e scendono in dissolvenza. Alla massima luminosità generano un tremolio: adatte per il collegamento di sistemi a led per stelle a fibra ottica e fuochi.

USCITA SERIALE: presa DIN per il collegamento di optional esterno per comunicare col PC (attualmente non disponibile).

COMANDO REMOTO: inserendo lo spinotto del comando remoto la centralina esegue un ciclo alla fine del quale si arresta; per l'esecuzione di un nuovo ciclo sarà necessario premere il pulsante di detto comando. Senza l'inserimento del comando remoto la centralina funziona a ciclo continuo.

TASTIERA DI PROGRAMMAZIONE

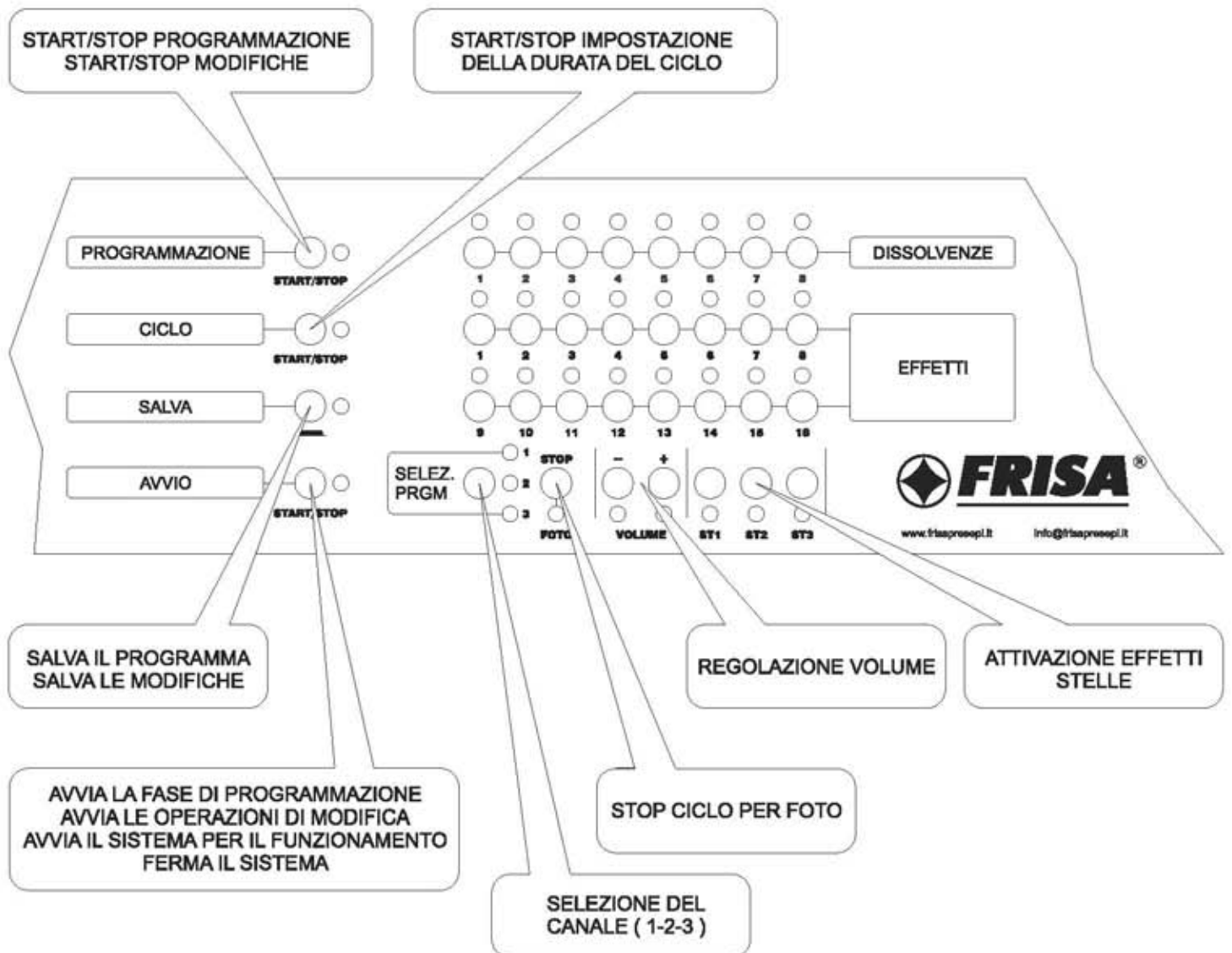

La centralina può essere programmata senza il collegamento di alcun accessorio, ma per poter eseguire un buon lavoro è certamente utile dotarsi delle lampade e/o degli effetti da collegare nelle varie uscite. Si avrà una visione ancora migliore collegando alla centralina l'impianto scenico che dovrà essere gestito. Sarà inoltre necessario collegare l'impianto audio mediante il quale si ascolta la base musicale sulla quale effettuare la programmazione.

La programmazione è estremamente semplice; ogni presa può essere abilitata/disabilitata mediante il relativo pulsante. Due sono gli elementi da predisporre: la penna USB e la centralina.

FILE AUDIO / PENNA USB

- Dotarsi di una penna USB di qualsiasi capacità
- Preparare, con un Personal Computer, la base audio della colonna sonora o una qualsiasi musica in formato Mp3
- Potranno essere realizzate più di una colonna sonora, la centralina può gestire tre diversi canali: canali 1 e 2 in perfetto sincronismo audio e luci; canale 3 con brani musicali a ciclo continuo.
- Le basi audio 1 e 2 dovranno essere nominate rispettivamente: AUDIO1.MP3 e AUDIO2.MP3. Il canale 3 invece leggerà tutti i file Mp3 presenti nella penna USB che sarà inserita nella centralina.
- Trasferire i file audio (AUDIO1.MP3 e AUDIO2.MP3) nella penna USB. Se invece si vorrà utilizzare il canale 3 con brani musicali sequenziali, basterà caricare sulla penna i brani Mp3 senza altra rinomina.
- La centralina in fase di programmazione e riascolto riconoscerà sempre i file audio che, automaticamente, si sincronizzeranno con i relativi programmi.
- I programmi che poi saranno realizzati verranno automaticamente nominati: FRISA1.DAT, FRISA2.DAT, FRISA3.DAT e verranno automaticamente salvati nella penna USB.
- In conclusione il file audio «AUDIO1.MP3» sarà sempre sincronizzato con il programma «FRISA1.DAT», il file «AUDIO2.MP3» con il programma «FRISA2.DAT» mentre il programma «FRISA3.DAT» sarà in funzione unitamente ai brani musicali Mp3 presenti sulla penna USB.

N.B. NON E' OBBLIGATORIO CARICARE TRE FILE; IL SISTEMA FUNZIONA ANCHE CON UN SOLO FILE E UN SOLO PROGRAMMA.

PROGRAMMAZIONE

1) Inserire nell'apposita presa della centralina la penna USB contenente i file audio precedentemente caricati.

PRECAUZIONE: SI CONSIGLIA DI INSERIRE/TOGLIERE LA PENNA USB SEMPRE CON APPARECCHIO SPENTO.



2) Accendere la centralina collegando il cavo di alimentazione alla presa rete 220V; si vedranno lampeggiare i due led a fianco della presa USB.

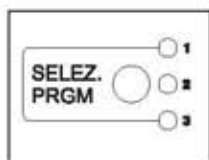

3) Tramite il pulsante "SELEZ. PRGM" selezionare il canale 1, 2 o 3, e scegliere quello in cui si vuole effettuare la programmazione. Resterà acceso il led relativo al canale selezionato.

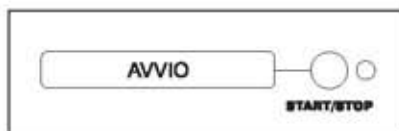

4) Premere per circa 2 secondi il tasto "AVVIO"; si accende il relativo led.



5) Premere per circa 2 secondi il tasto "PROGRAMMAZIONE"; si accende il relativo led. Questa operazione consente di entrare nella procedura di programmazione.

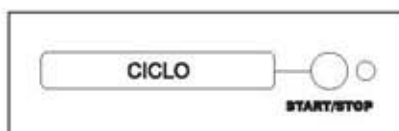

6) Premere per circa 2 secondi il tasto "CICLO"; si accende il relativo led. Questo consente di dare lo START al tempo necessario al programma che si andrà a realizzare; tempo che finirà quando, a fine programmazione, si premerà di nuovo questo tasto e sarà lo STOP al CICLO.

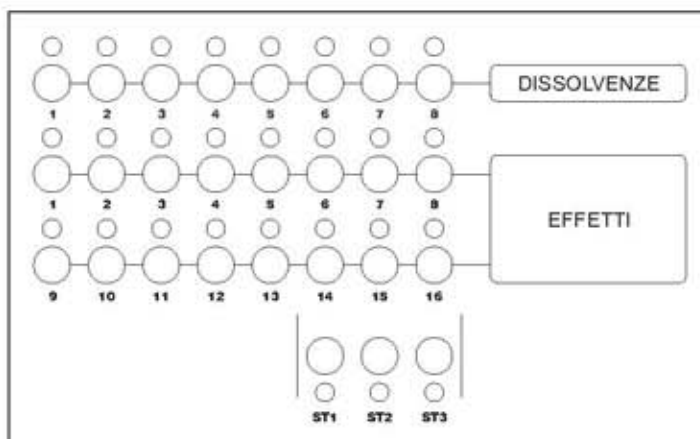

7) Premere i tasti relativi alle dissolvenze, agli effetti e alle uscite STELLE di cui si avrà bisogno. Ogni tasto premuto abiliterà la presa relativa; lo stesso tasto, premuto nuovamente, disabiliterà la stessa presa. L'accensione e lo spegnimento dei rispettivi led indicheranno le operazioni di programmazione. Ogni presa potrà essere abilitata e disabilitata più volte.

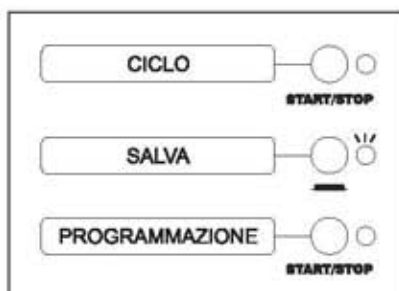

8) A fine programmazione premere STOP "CICLO"; poi "SALVA": due lampeggi del led relativo indicheranno che il programma è stato salvato sulla penna USB con il nome "FRISA1.DAT". Uscire dalla programmazione premendo il tasto "PROGRAMMAZIONE"

La programmazione è stata effettuata. Premendo il tasto "AVVIO" la centralina ripropone il programma elaborato, in perfetto sincronismo con l'audio relativo. Con la stessa procedura si potranno effettuare le altre due programmazioni e memorizzarle nei canali 2 e 3.

MODIFICA PROGRAMMA

La centralina permette di entrare nel programma memorizzato e apportare tutte le modifiche di cui si ha bisogno:

- Selezionare il canale da modificare (1 / 2 / 3)
 - Premere per due secondi il tasto AVVIO
 - Premere per due secondi il tasto PROGRAMMAZIONE
 - Effettuare le modifiche necessarie, inserendo o cancellando con la stessa procedura della programmazione
- NOTA: volendo disattivare una presa in modo veloce, lo si può fare tenendo premuto il relativo pulsante per alcuni secondi; il led lampeggerà ad indicare l'avvenuta cancellazione.*
- Premere SALVA; due lampeggi del relativo led indicheranno che la modifica è stata salvata
 - Premere STOP PROGRAMMAZIONE
 - Riavviare la macchina con AVVIO e verificare l'avvenuta correzione
- L'OPERAZIONE DI MODIFICA PUO' ESSERE RIPETUTA PER TUTTE LE VOLTE NECESSARIE SENZA ALCUN LIMITE.**

MODIFICA DURATA CICLO

Quando viene effettuata la procedura di modifica la durata dell'intero ciclo non viene modificata. Nel caso in cui le modifiche da apportare comportino una variazione della durata del ciclo è necessario impostare anche la variazione del tempo:

- Selezionare il canale da modificare (1 / 2 / 3)
- Premere per due secondi il tasto AVVIO
- Premere per due secondi il tasto PROGRAMMAZIONE
- Premere per due secondi il tasto CICLO
- Effettuare le modifiche necessarie
- Premere STOP CICLO
- Premere SALVA
- Premere STOP PROGRAMMAZIONE
- Riavviare la macchina premendo AVVIO verificando l'avvenuta correzione

CANCELLAZIONE DEL PROGRAMMA

E' possibile procedere alla cancellazione di tutto il programma memorizzato e ripartire con una piattaforma da riprogrammare di nuovo:

- Selezionare il canale da modificare (1-2-3)
- Premere per due secondi il tasto "AVVIO"
- Premere per due secondi il tasto "PROGRAMMAZIONE" START
- Premere il tasto "CICLO" e mantenerlo premuto per alcuni secondi; una serie di lampeggi indicheranno la avvenuta cancellazione
- Premere il tasto "SALVA"

IL CANALE E' RIPULITO E PRONTO PER UNA NUOVA PROGRAMMAZIONE

REGOLAZIONE DEL VOLUME

La centralina viene fornita con il volume impostato ad un livello medio, potrà essere modificato mediante i comandi "VOLUME + / VOLUME -" posti sulla pulsantiera. Ogni volta che si preme si genera un impulso che sarà segnalato dal led relativo.

Allo spegnimento della centralina il livello del volume resterà memorizzato.

N.B. Gli impulsi potranno essere inviati anche rapidamente, ma l'amplificatore sarà lento a modificarsi, quindi è consigliato premere il pulsante ed attendere la variazione di volume.

STOP FOTO

La funzione "STOP FOTO" è utile per quanti volessero bloccare la centralina per scattare foto nel momento desiderato. Durante il ciclo, in qualsiasi istante, premendo il pulsante "STOP FOTO", la centralina si blocca mantenendo il livello di luminosità del momento e l'audio si interrompe. Potrà restare in questa posizione per tutto il tempo necessario per fare foto o per visionare, con calma, aspetti della scenografia da modificare. Per riavviare la macchina è sufficiente premere di nuovo il tasto "STOP FOTO".

FUNZIONAMENTO

BREVE RIEPILOGO

La centralina, una volta programmata, è pronta per essere utilizzata.

- Collegare alle prese le spine delle lampade e degli effetti da alimentare
 - Collegare le casse amplificate in dotazione (o altro impianto in possesso)
 - Inserire la chiavetta USB con il programma nella presa
 - Collegare la centralina alla rete 220V
 - La centralina inizierà autonomamente il suo ciclo con il programma memorizzato
 - Per cambiare il programma selezionare il canale 1/ 2/3, premere "AVVIO".
- La centralina esegue il programma impostato.

SPECIFICHE TECNICHE

ALIMENTAZIONE:	220V
USCITE IN DISSOLVENZA:	8 prese 220V, programmabili, da 1500W cad. per carichi resistivi
USCITE EFFETTI:	16 prese 220V, programmabili, da 1000W cad. per carichi resistivi e induttivi
USCITE ALED:	3 prese a bassa tensione programmabili
POTENZA TOTALE UTILE:	4500W
FUSIBILI:	Effetti: F12,5A - Dissolvenza: FF16A (in alternativa F12,5A)
TEMPO DI PROGRAMMAZIONE:	3 ore
PASSI PROGRAMMABILI:	250

DIMENSIONI

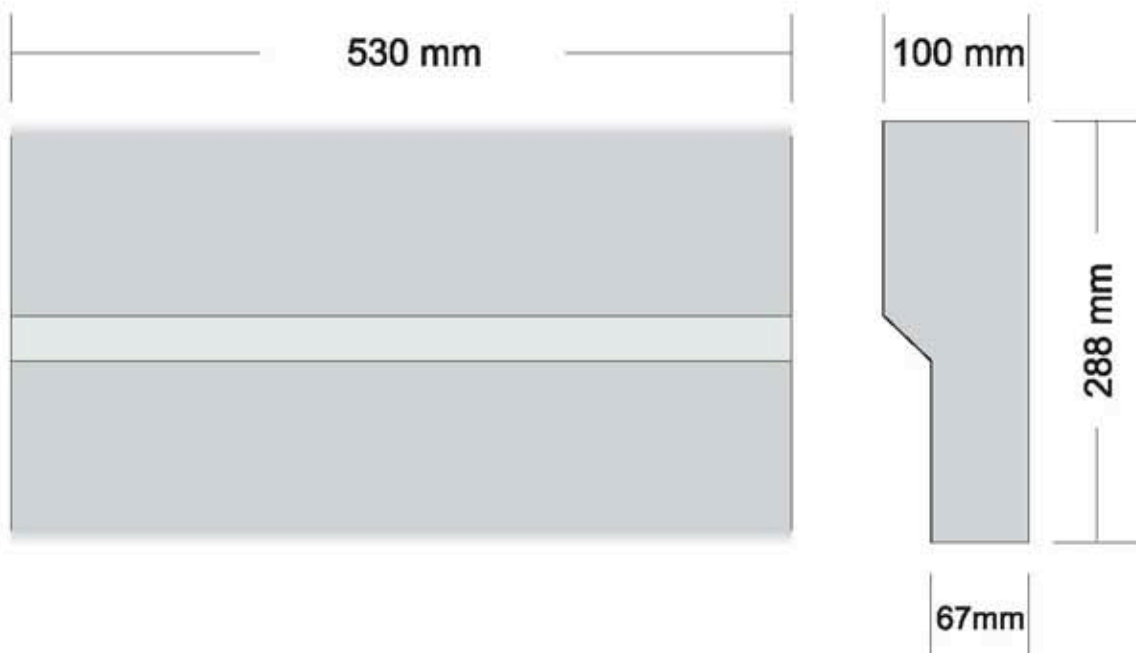



ATTENZIONE:

Il simbolo del cassonetto barrato, ove riportato sull'apparecchiatura o sulla confezione, indica che il prodotto alla fine della propria vita utile deve essere raccolto separatamente dagli altri rifiuti. Al termine dell'utilizzo l'utente dovrà farsi carico di conferire il prodotto ad un idoneo centro di raccolta differenziata oppure di riconsegnarlo al rivenditore all'atto dell'acquisto di un nuovo prodotto. L'adeguata raccolta differenziata per l'avvio successivo dell'apparecchiatura dimessa al riciclaggio, al trattamento e allo smaltimento ambientalmente compatibile contribuisce ad evitare possibili effetti negativi sull'ambiente e sulla salute e favorisce il reimpiego e/o riciclo dei materiali di cui è composta l'apparecchiatura. Lo smaltimento abusivo del prodotto da parte dell'utente comporta l'applicazione delle sanzioni amministrative previste ai sensi di legge.

LE INFORMAZIONI CONTENUTE IN QUESTO MANUALE SONO STATE SCRUPolosAMENTE CONTROLLATE; TUTTAVIA LA **FRISA** s.n.c. NON SI ASSUME NESSUNA RESPONSABILITA' PER EVENTUALI INESATTEZZE. LA **FRISA** s.n.c. SI RISERVA IL DIRITTO DI MODIFICARE LE CARATTERISTICHE TECNICHE ED ESTETICHE DEL PRODOTTO IN QUALSIASI MOMENTO E SENZA PREAVVISO.